



SOMADEC
MATÉRIAUX DE DÉCORATION

NOUVEAUTÉ

RAIL BAS NIVELABLE

Grâce à des vérins intégrés, le nouveau rail bas nivelable est LA solution pour compenser les défauts de planéité de vos sols. Proposé en option, il se substitue au rail bas extra plat des façades coulissantes en profils aluminium.

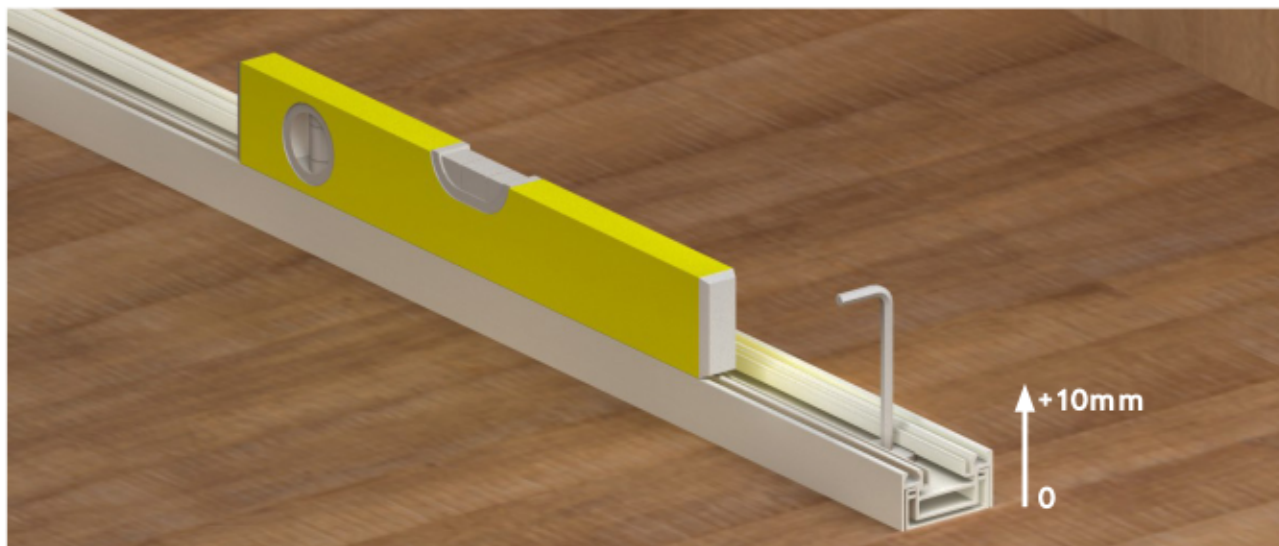

- Rail avec **réglage de niveau intégré**, permettant de pallier les défauts de planéité du sol.
- Permet de compenser un défaut allant jusqu'à **10mm**.
- Matière : **aluminium**.
- Coloris coordonné à la façade.

Vue éclatée :

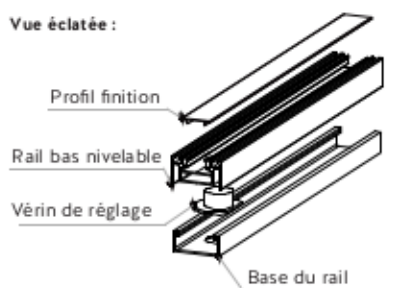

Vue 3D rail nivelable :

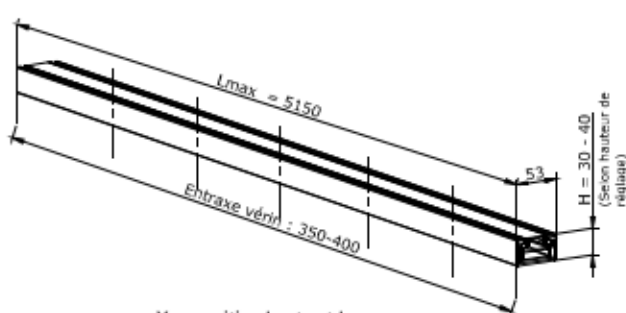

Vue position haute et basse :

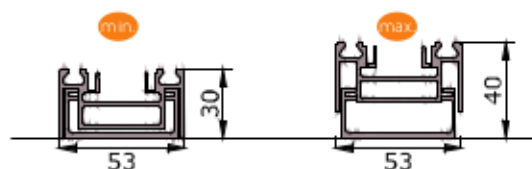

Rail haut H51 rail bas nivelable :

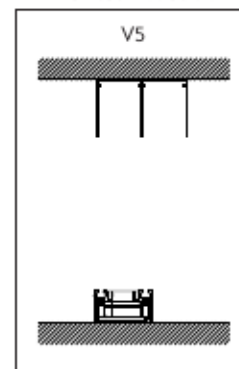

COULIDOR®

Tél: 04.93.79.13.75
contact@somadec.com
SOMADEC.COM

Fourniture seule	Argent mat et blanc brillant	66 € le ml
	Autres coloris	70 € le ml
Plus value façade standard	Argent mat et blanc brillant	+42 € le ml
	Autres coloris	+44 € le ml

FACADE COULISSANTE

RAIL BAS NIVELABLE

A VUE D'ENSEMBLE - DESCRIPTIF TECHNIQUE

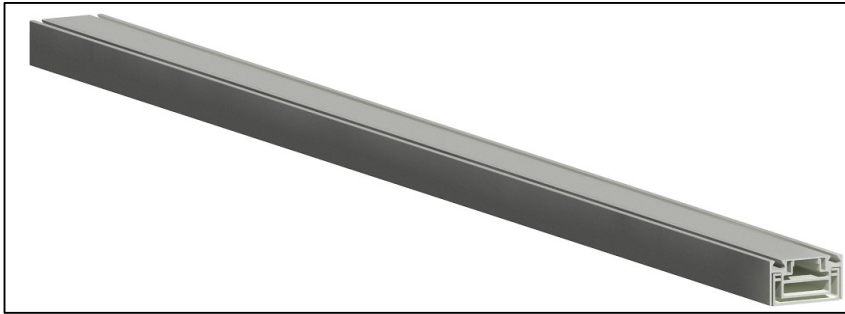

Description :

Rail avec réglage de niveau intégré, permettant de pallier les défauts de planéité du sol.

Permet de compenser un défaut allant jusqu'à 10mm.

Ce rail est en matière aluminium disponible en plusieurs finitions : anodisé ou laqué.

Une fois le niveau réglé, un profil de finition en aluminium vient masquer les vérins de réglage.

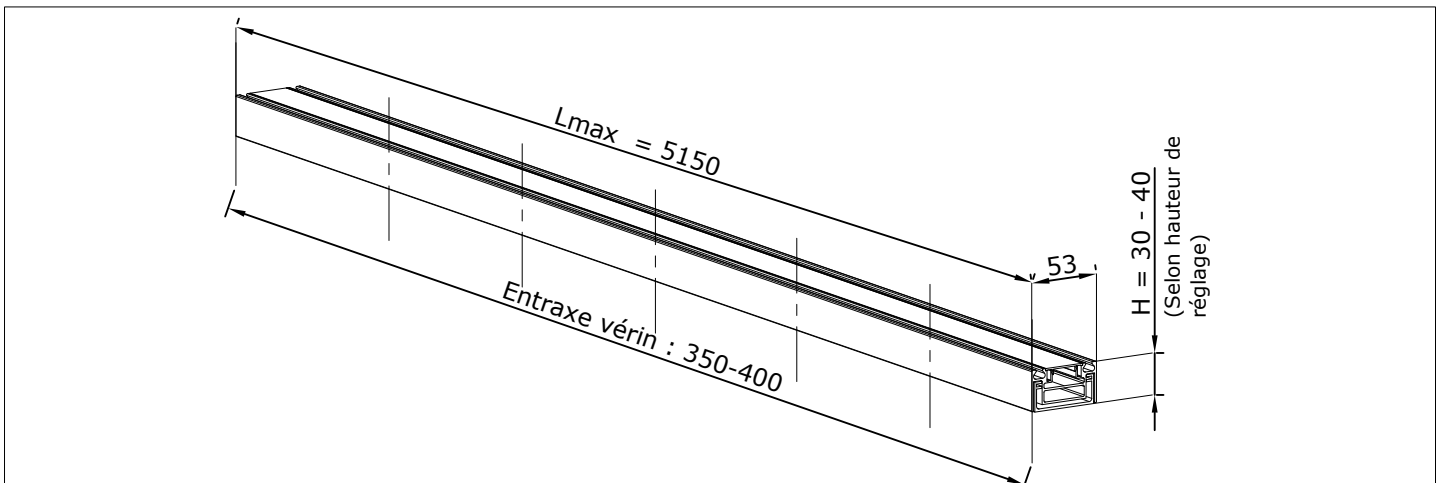

B NOMENCLATURE ET COMPOSITION DE L'ENSEMBLE

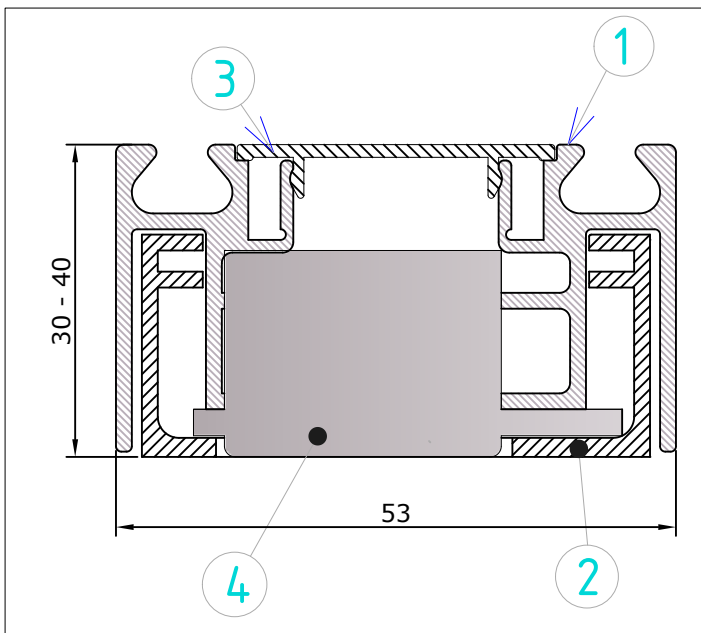

4	Selon longueur	VERIN DE REGLAGE
3	1	PROFIL DE FINITION
2	1	PIECE D'HABILLAGE DU RAIL
1	1	RAIL BAS NIVELABLE
REPERE	Quantité	DESIGNATION

C TYPE D'INSTALLATION

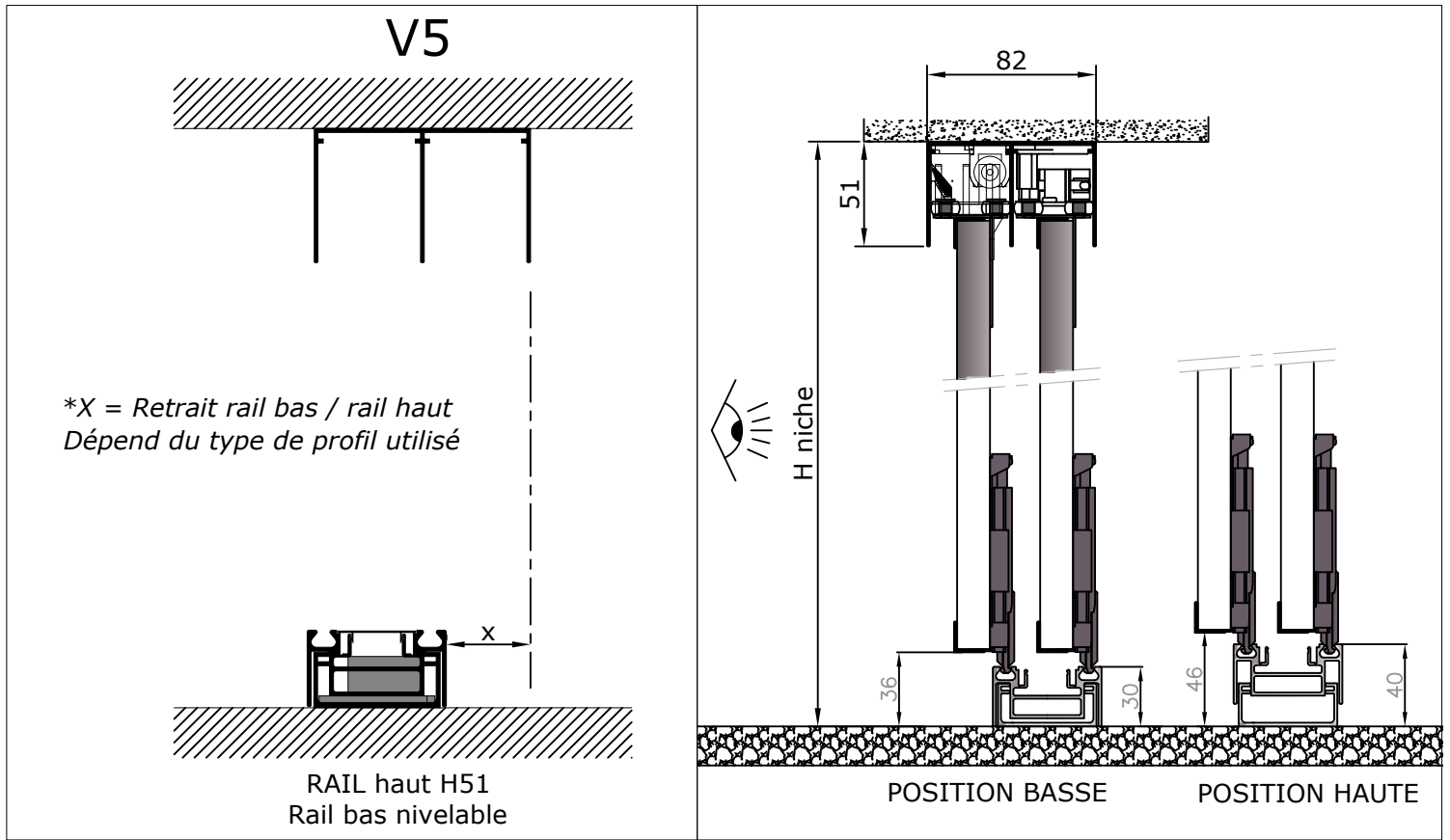

D PRISE DE COTES

