

2026

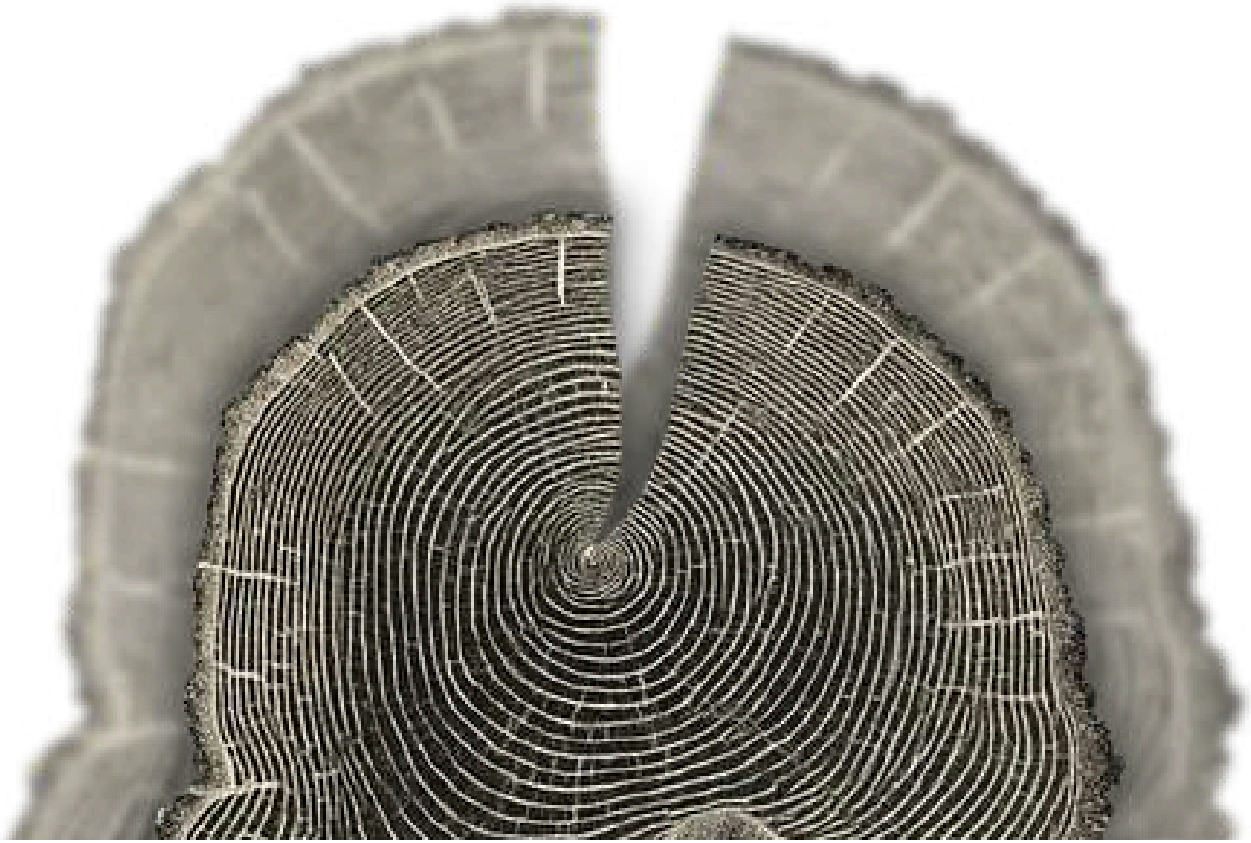

COLLECTION

Signature

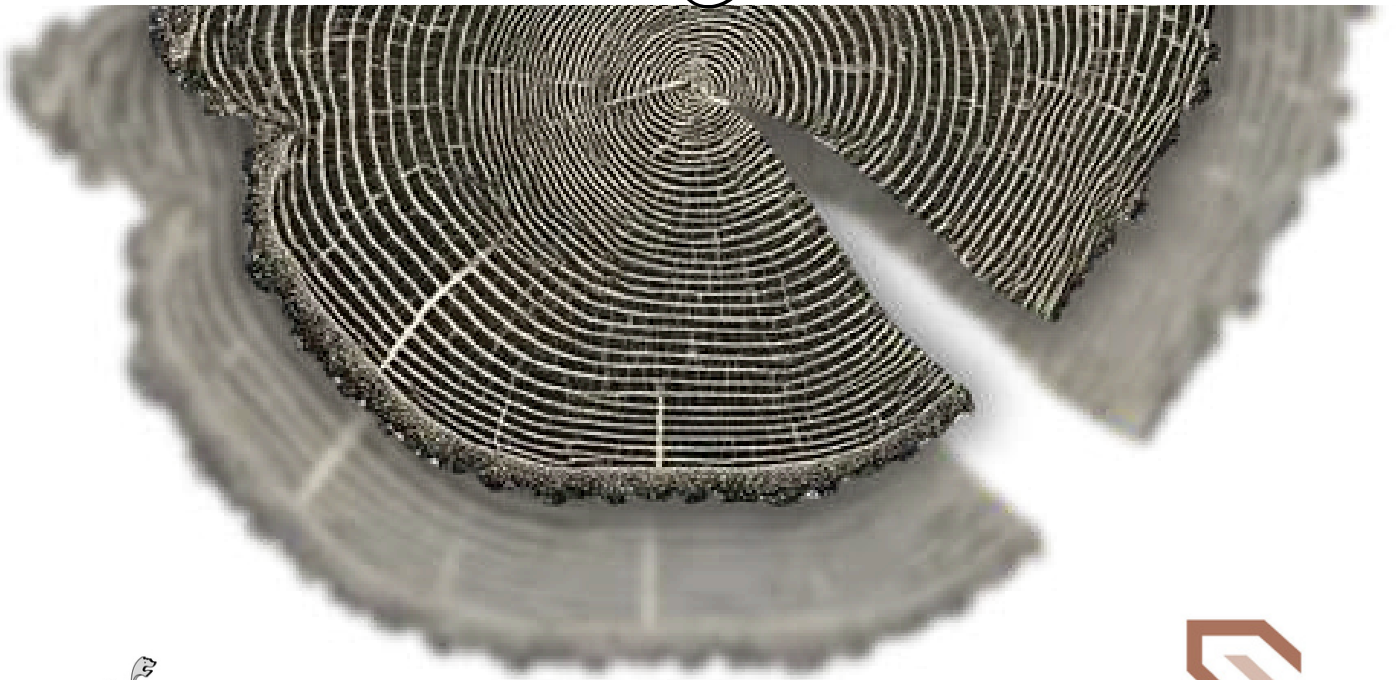

SOMMAIRE

L'HISTOIRE DE DRAKKAR	03
LES PAVÉS DE PARIS®	08
COLLECTION SIGNATURE	16
TARANSAUD x DRAKKAR	40
RÉFÉRENCES	49
ASPECT & FINITION	55
CONTACT	60

L'HISTOIRE NOUS DONNE UN SENS...

**L'histoire familiale et la tradition se perpétuent.
La passion du bois se transmet à travers le temps.**



Usine familiale de 1935 - Département de la Loire

LA NAISSANCE D'UNE PASSION

Avant la Première Guerre Mondiale, les rues de Paris, Londres ou encore New-York étaient déjà pavées de bois de bout du fait de sa résistance exceptionnelle. Les qualités illustres de ce bois ont permis de résister à l'épreuve du temps.

À la genèse de DRAKKAR, nous avons exploré cet improbable bois de bout. Nous avons mis au point ce concept atypique et révolutionnaire de pose des « Pavés de Paris® » ce qui lui permet enfin d'offrir son décor et son extrême robustesse, à la décoration intérieure comme extérieure. Il nous a fallu plonger dans les logiques ancestrales et mettre au point de nouveaux savoir-faire pour apprivoiser les fluctuations dimensionnelles du bois de bout, et ainsi offrir à la décoration intérieure le fleuron des revêtements de sol, alliant la chaleur du bois à la dureté de la pierre. Certains parlent de la nouvelle vague des revêtements de sols.

De grands noms et des projets prestigieux nous ont permis d'acquérir rapidement une notoriété internationale. Le bois de bout demeurant le point d'orgue de la politique produits DRAKKAR, nous avons cependant décidé de créer des collections de mobilier, de parements muraux et également d'élargir notre gamme à l'ensemble des revêtements de sols en bois et approachants.



Transformer le “déjà là” c’est revaloriser l’existant, en offrant une deuxième vie aux matières, c’est faire preuve de bon sens dans l’utilisation des ressources.

C’est pourquoi nous avons ouvert un département du réemploi.

Exemple :

Vous possédez une vieille charpente, nous pouvons faire une étude pour imaginer un parquet ou du mobilier. C’est un pari gagnant vers de nouveaux réflexes dans l’art de la décoration, de l’aménagement et de la consommation.



Dans ce contexte, une étape majeure est la synergie dernièrement orchestrée avec la firme Taransaud **(collection à découvrir page 40).**

PLANTER

CONCEVOIR

FABRIQUER

RÉEMPLOYER



PLANTER AVANT D'UTILISER



Drakkar inscrit la notion de fabrication dans une démarche éco responsable en investissant dans une plantation.

Planter, c'est prendre soin de ses matières premières et assurer l'avenir.

En respectant la nature à chaque étape de la production, *Drakkar* est à la fois un moteur et un modèle pour l'ensemble de la filière.

À l'instar du secteur du réemploi, *Drakkar* vous invite à explorer le département dédié à la création sur-mesure.

Que vous ayez des projets atypiques, des besoins spécifiques ou des envies particulières, notre équipe Recherche & Développement se tient à votre disposition pour étudier la faisabilité de vos idées et vous accompagner dans la réalisation de vos créations.

Chaque projet bénéficie d'un suivi personnalisé, alliant savoir-faire artisanal, matériaux d'exception et innovation, pour transformer vos concepts en solutions concrètes et élégantes.

SUR-MESURE



Les Pavés de Paris®

tarifs p56 à p64

Depuis 2007, le concept Les Pavés de Paris® développé à ce jour par Drakkar, révolutionne l'univers des revêtements de sol en rendant l'installation du bois de bout déconcertante de facilité.

Apportez du caractère et de l'élégance à vos espaces avec les Pavés de Paris®, un revêtement unique en bois de bout massif.

Composées de 21 blochets de bois thermocollés sur une sous-couche recyclable, ces dalles s'assemblent avec une grande facilité grâce à leur système d'emboîtement façon puzzle offrant une installation rapide et accessible à tous.

Inspiré des pavés en bois de bout qui habillaient autrefois les rues de Paris, Londres et New York avant la Première Guerre mondiale, ce parquet revisite un concept historique pour l'adapter à la décoration d'intérieur.

Grâce à sa résistance exceptionnelle à l'usure et au poinçonnement, les Pavés de Paris® conjuguent l'esthétique chaleureuse du bois et la robustesse de la pierre, pour un sol qui traverse les générations avec élégance.



Essences

Chêne

Merisier

Iroko

Douglas

Tigerwood

Movingui

SCHÉMA DES DALLES

Épaisseur : 11.5mm

Motif **Joint de pierre**

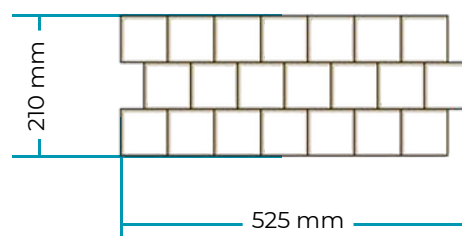

Motif **Aligné**

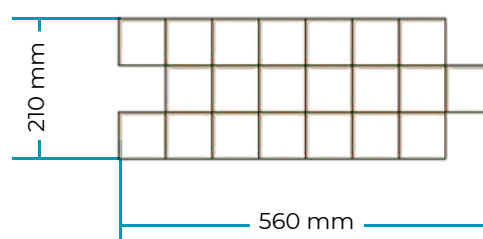

Pavés : 70 x 70 mm | épaisseur 10 mm

Méthodes d'installation

Pose flottante en compression

Pose collée en plots

Pose magnétique

ASPECT DES DALLES

Standard : Bords Droits



Vintage : Bords Vieillis



Chanfreiné : Bords Biseautés



Bouveté : Joints Ouverts



FINITION



Brut*



Huilé**



Fumé à cœur***

* Finition à réaliser sur site, après la pose.

** Huilé usine, personnalisable selon notre nuancier de teintes. **Voir le nuancier p78**

*** Fumage en chambre, ancrage coloration au centre de la matière, plus huilage dans la teinte présentée

OPTION DE SURFACE



Poncé : Lisse



Brossé : Relief

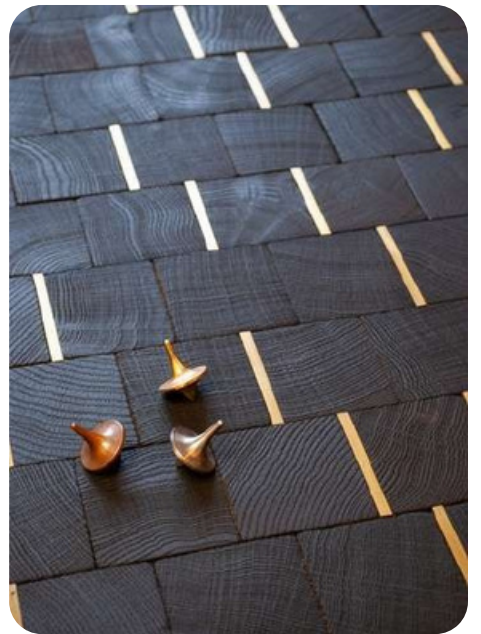

FINITION
SHOU SUGI BAN



Brûlé - *Shou Sugi Ban*

tarifs p57

Inspirée de la **technique ancestrale japonaise *Shou Sugi Ban***, cette finition révèle une nouvelle personnalité au chêne par la flamme.

Apportez une touche d'authenticité à votre intérieur en personnalisant vos sols et murs avec notre chêne brûlé. Chaque pièce devient une œuvre singulière, une esthétique brute et élégante pour un design surprenant.



Option inserts en laiton

Un détail précieux qui souligne les lignes du parquet et apporte une touche d'éclat à chaque composition.

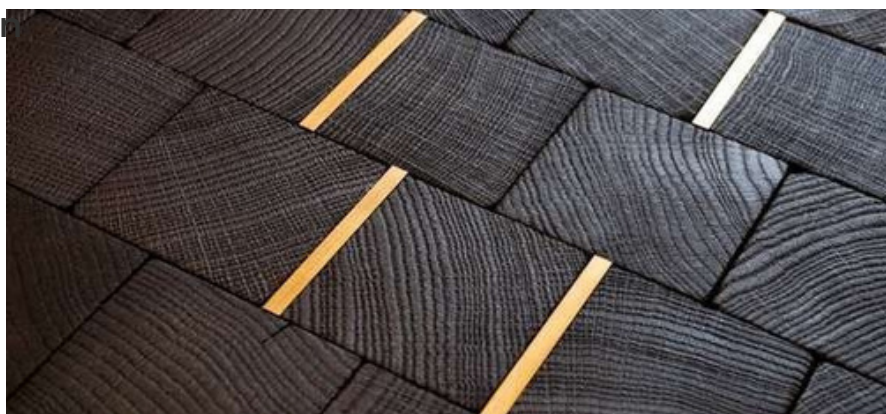

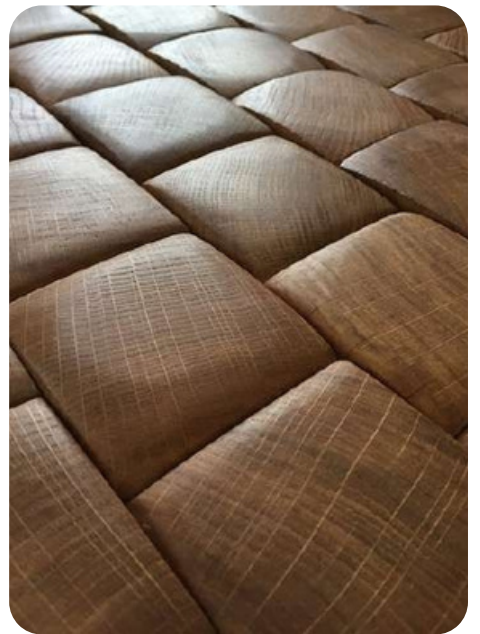

VIEUX PARIS



Vieux Paris

tarifs p64

Un revêtement de sol et mur en bois debout à l'aspect bombé. Conçu pour allier la beauté naturelle du bois à une esthétique contemporaine et audacieuse, ce revêtement unique redéfinit les normes en matière de design intérieur.

Grâce à sa surface bombée distinctive, ce décor crée un effet visuel saisissant, ajoutant une dimension supplémentaire à n'importe quel espace.

Fabriqué avec un souci du détail et une expertise artisanale incomparables, notre parquet en bois de bout à aspect bombé est bien plus qu'un simple revêtement, c'est une œuvre d'art fonctionnelle qui personnalisera votre intérieur.

Essence : Chêne Européen Massif

Aspect : Bombé

Finition : Brut* ou huilé**

Installation : Pose collée en plots

SOUS-COUCHE PE

Matière : polyéthylène recyclé et recyclable
Épaisseur : 1.5 mm

SCHÉMA DES DALLES

Épaisseur : 11.5 mm

Motif **Joint de pierre**

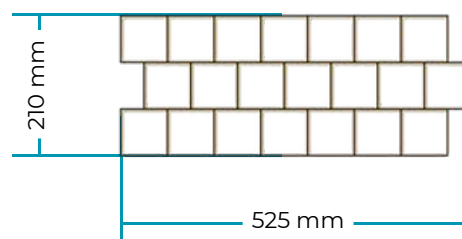

Motif **Aligné**

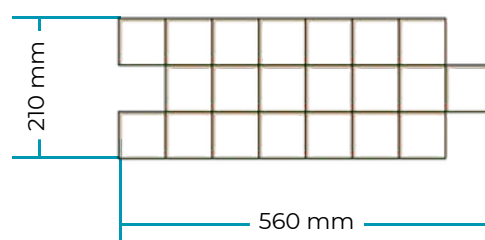

Pavés : 70 x 70 mm | épaisseur 10 mm

Méthodes d'installation

Pose flottante en compression

Pose collée en plots

Pose magnétique

* Finition à réaliser sur site, après la pose. | ** Huilé usine, personnalisable selon notre nuancier de teintes. Voir le nuancier p78





Pavés XL

tarifs p63

Le bois de bout version rustique ou premium. La mode est aux grands pavés. Nos dalles à poser façon puzzle à l'instar des Pavés de Paris changent de dimensions, toujours avec une pose aisée.

Composée de 21 blochets de 95mm x 95mm, thermocollés sur sous-couche recyclée et recyclable, la gamme s'agrandit et les pavés s'élargissent, laissant l'expression des cernes annuels encore plus visible.

Avec les Pavés XL, la version broyée prend toute sa dimension.

Essence : *Chêne Européen massif*

Aspect : *Standard, chanfreiné, vintage ou rustique*

Finition : *Brut*, huilé** ou fumé à cœur****

Installation : *Pose collée en plots ou magnétique*

SOUS-COUCHE PET

Matière : polyéthylène recyclé et recyclable

Épaisseur : 1.5 mm

Couleur : vert bouteille

SCHÉMA DES DALLES

Épaisseur : 11.5mm

Motif **Joint de pierre**

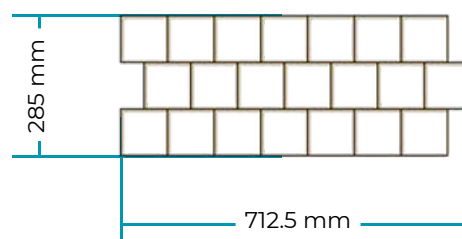

Motif **Aligné**

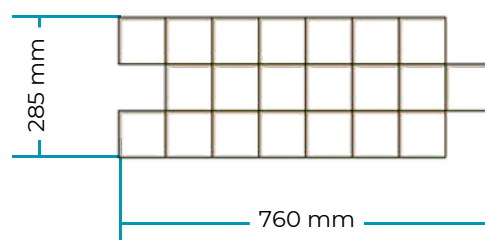

Pavés : 95 x 95 mm | épaisseur 10 mm

Méthodes d'installation

Pose flottante en compression

Pose collée en plots

Pose magnétique

ASPECT DES DALLES

Standard : Bords Droits



Vintage : Bords Vieillis



Chanfreiné : Bords Biseautés



Rustique : Cœurs & fentes



FINITION

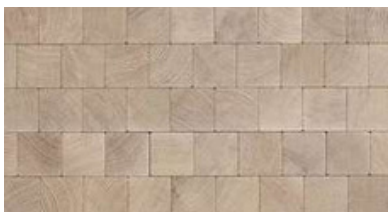

Brut*

** Finition à réaliser sur site, après la pose.*



Huilé**

*** Huilé usine, personnalisable selon notre nuancier de teintes. Voir le nuancier p78*



Fumé à cœur***

**** Fumage en chambre, ancrage coloration au centre de la matière, plus huilage dans la teinte présentée*

OPTION DE SURFACE



Poncé : Lisse



Brossé : Relief



UN PUZZLE SIMPLE



UNE DÉCOUPE PRÉCISE



UN ASSEMBLAGE PARFAIT

PAVAGE ROMAIN





Pavage Romain

tarifs p65

L'improbable réalisation du Pavage Romain.
"Un ébéniste mettrait 15 jours pour faire un seul module en queue de paon."

Drakkar avec sa méthode encastrable de 6 dalles parfaitement agencées, vous permet de composer en quelques secondes un motif complexe.

Un design raffiné, inspiré des grandes traditions de la marqueterie de luxe.
Avec son motif en queue de paon, ce revêtement en bois de bout massif incarne un savoir-faire d'exception, autrefois réservé aux réalisations les plus prestigieuses.

Pour la première fois, ce motif emblématique devient accessible en revêtement bois de bout.

- Essence :** Chêne Européen massif
Aspect p80 : Standard brossé
Finition : Brut*, huilé** ou fumé à cœur***
Installation : Pose collée en plots

SCHÉMA DES 6 DALLES qui composent un module

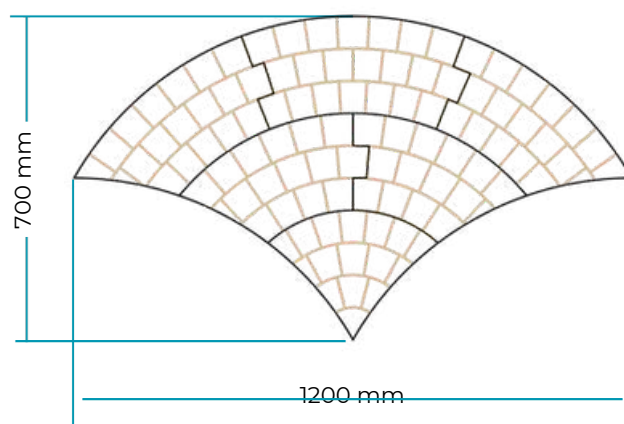

Épaisseur : 11.5 mm

SOUS-COUCHE PET

Matière : polyéthylène recyclé et recyclable
Épaisseur : 1.5 mm
Couleur : vert bouteille

* Finition à réaliser sur site, après la pose. | ** Huilé usine, personnalisable selon notre nuancier de **teintes essentielles**. Voir le nuancier p78
*** Fumage en chambre, ancrage coloration au centre de la matière, plus huilage dans la teinte présentée



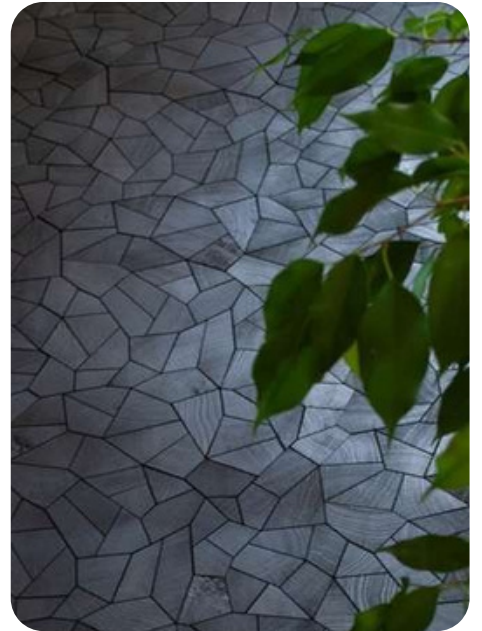

ÉCLATS



Éclats

tarifs p65

Inspiré des mosaïques ancestrales, l'Éclats transforme l'art décoratif en un revêtement en bois de bout innovant.

Un désordre organisé composé de 54 pièces minutieusement agencées, donne une dynamique qui joue avec la lumière pour offrir une perspective originale à vos espaces.

Grâce à sa conception ingénieuse, l'Éclats se duplique et s'intègre parfaitement, sans apparition de motif, créant ainsi une continuité visuelle aléatoire, mais harmonieuse.

Un choix audacieux et élégant pour personnaliser vos intérieurs.

- Essence :** *Chêne Européen massif*
- Aspect p80 :** *Bouveté (joints ouverts)*
- Finition :** *Brut*, huilé** ou fumé à cœur****
- Option de finition :** *Teinté façon ébène*
- Installation :** *Pose collée en plots*

SCHÉMA DE DALLE

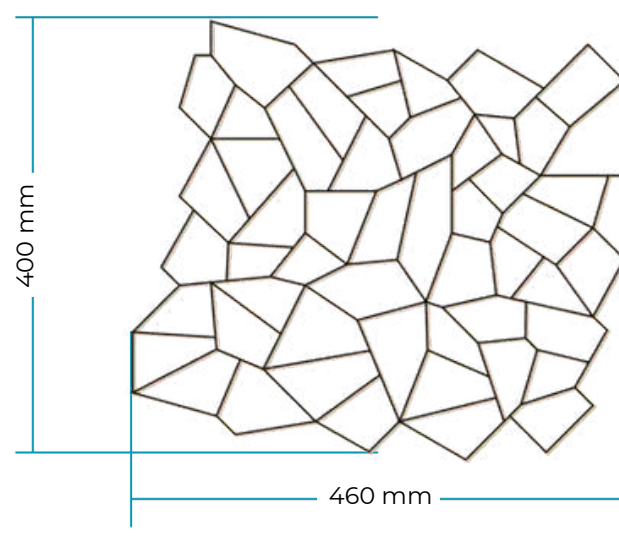

Épaisseur : 11.5 mm

SOUS-COUCHE PET

Matière : polyéthylène recyclé et recyclable
Épaisseur : 1.5 mm
Couleur : vert bouteille

* Finition à réaliser sur site, après la pose. | ** Huilé usine, personnalisable selon notre nuancier de **teintes essentielles**. Voir le nuancier p78
*** Fumage en chambre, ancrage coloration au centre de la matière, plus huilage dans la teinte présentée





GIANT



Giant

tarifs p66

Le modèle GIANT incarne une nouvelle expression du bois de bout, revisité en format exceptionnel pour répondre à la mode des grands pavés.

Constitués de parement en cœur de chêne de 170 x 170 mm contrecollé, garantissant une excellente stabilité dans le temps.

Chaque pavé expose la structure profonde et organique du chêne, évoquant à la fois la force brute de la matière et la finesse d'un travail artisanal maîtrisé.

Grâce à son système d'assemblage par rainures et languettes, GIANT permet une pose précise et harmonieuse, facilitant l'intégration dans tous types de projet d'architecture intérieure, résidentiel ou commercial.

Essence :	<i>Chêne Européen contrecollé</i>
Aspect p80 :	<i>Standard, chanfreiné, bouveté</i>
Finition :	<i>Brut*, huilé**, vernis</i>
Installation :	<i>Pose collée en plein</i>

CARACTÉRISTIQUES

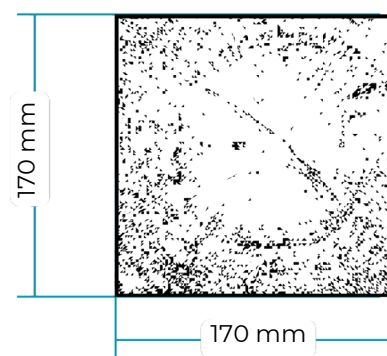

Épaisseur totale : 16 mm
parement : 4.2 mm | contrecollé 12 mm



** Finition à réaliser sur site, après la pose. | ** Huilé usine, personnalisable selon notre nuancier de teintes essentielles. Voir le nuancier p78*



TOMETTE



Tomette

tarifs p67

Découvrez Tomette Bois, un parquet en bois contrecollé qui réinterprète avec élégance le charme authentique des tomettes traditionnelles.

Son format hexagonal unique permet de créer des compositions originales, offrant un rendu graphique, adapté aux intérieurs classiques comme contemporains.

Un format inspiré des tomettes en terre cuite, revisité en bois de bout cœur de chêne pour un effet à la fois chaleureux et sophistiqué. Alliant stabilité et durabilité, ce parquet est idéal pour un usage résidentiel.

- Essence :** Chêne Européen contrecollé
- Aspect p80 :** Standard, chanfreiné, bouveté
- Finition :** Brut*, huilé**
- Installation :** Pose collée en plein

CARACTÉRISTIQUES

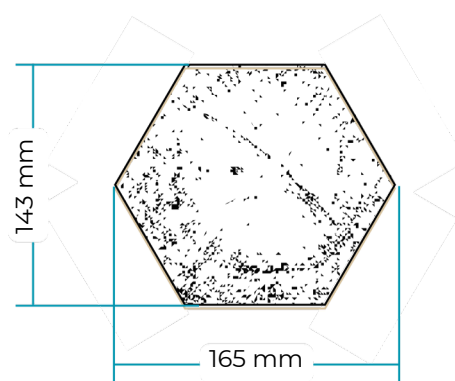

Épaisseur totale : 16 mm
parement : 4.2 mm | contrecollé 12 mm

* Finition à réaliser sur site, après la pose. | ** Huilé usine, personnalisable selon notre nuancier de teintes essentielles. Voir le nuancier p78



MEGA



Mega

tarifs p67

Une judicieuse alternance. Conçus en chêne massif, les pavés Mega agrémenteront judicieusement les décors que vous créez. Un chêne d'une qualité exceptionnelle en deux grands formats et une forte épaisseur apportent un sentiment de robustesse aux sols que vous habillez.

Disponible en format carré et rectangulaire, vous pouvez ainsi choisir entre trois décors : tout carré, tout rectangle ou alternance carrés/rectangles. Un parti pris décoratif saisissant.

Conseillé : chanfreiné & brossé

Essence : Chêne Européen massif

Aspect p80 : Standard, chanfreiné

Finition : Brut*, huilé**

Installation : Pose collée en plein

SCHÉMA DES PAVÉS

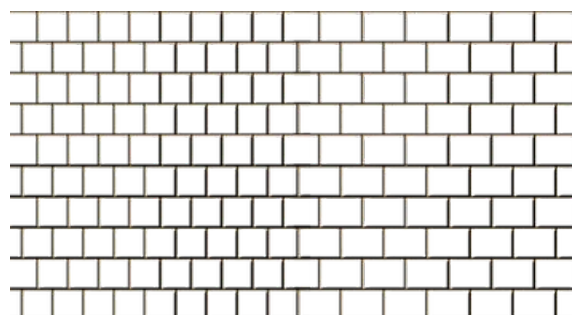
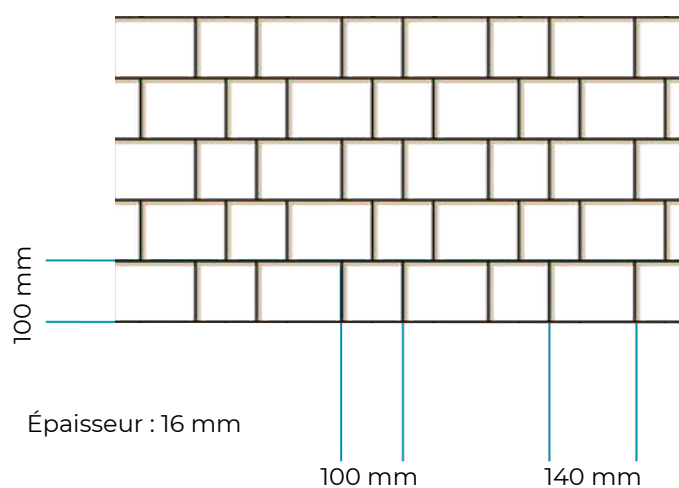

* Finition à réaliser sur site, après la pose. | ** Huilé usine, personnalisable selon notre nuancier de teintes essentielles. Voir le nuancier p78



PENROSE



Penrose

tarifs p66

Impossible n'est pas français, inspiré des pavages

Roger Penrose, ce mathématicien d'origine britannique joue avec la lumière et les perspectives dans une composition géométrique inouïe.

Alliant la robustesse du bois de bout à la précision d'un assemblage artisanal, il incarne une sophistication graphique pour une résistance extrême.

Une création d'exception pensée pour démarquer les intérieurs les plus exigeants.

Esence : Chêne Européen massif

Aspect p80 : Chanfreiné

Finition : Brut*, huilé**

Installation : Pose collée en plein

SCHÉMA DU MOTIF

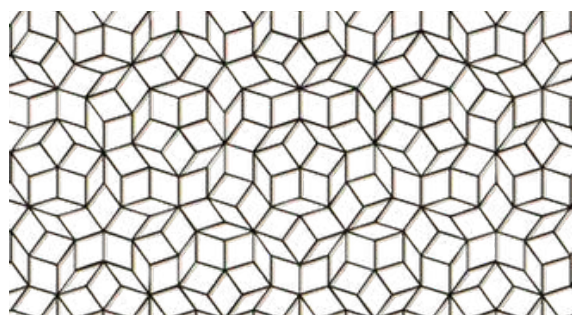

Épaisseur : 20mm

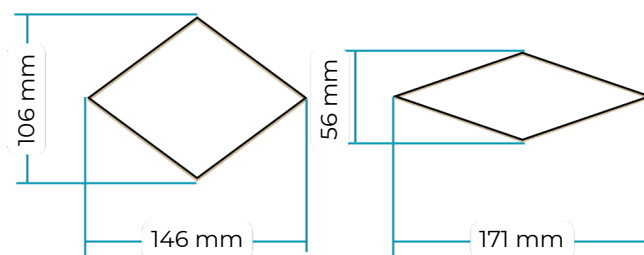

* Finition à réaliser sur site, après la pose. | ** Huilé usine, personnalisable selon notre nuancier de **teintes essentielles**. Voir le nuancier p78





ASYMÉTRIQUE



Asymétrique

tarifs p68

L'Asymétrique représente l'harmonie entre rigueur graphique et design modulable.

Cette nouveauté associe avec singularité le bois de bout et le bois de fil dans une même dalle ce qui offre un décor sophistiqué

Des dalles modulables à souhait : en effet vous pouvez modifier votre décor au fur et à mesure de l'application en faisant simplement glisser les dalles les unes contre les autres, le motif peut changer dans un nombre étonnant de possibilités.

Essence : Chêne Européen

Aspect p80 : Standard, chanfreiné, bouveté

Finition : Brut*, huilé** ou fumé à cœur***

Installation : Pose collée en plots ou magnétique

SOUS-COUCHE PE

Matière : polyéthylène recyclé et recyclable

Épaisseur : 1.5 mm

Couleur : marron

SCHÉMA DE DALLE

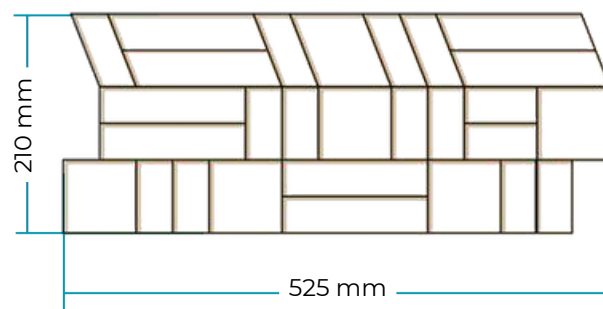

Épaisseur : 11.5mm



* Finition à réaliser sur site, après la pose. | ** Huilé usine, personnalisable selon notre nuancier de **teintes essentielles**. Voir le nuancier p78

*** Fumage en chambre, ancrage coloration au centre de la matière, plus huilage dans la teinte présentée



MÉDIÉVAL



Médiéval

tarifs p64

Inspiré des pavages historiques, notre parquet Médiéval célèbre le charme du bois brut, sublimé par ses nœuds et fissures naturelles. Chaque pavé de bois de bout de chêne massif raconte une histoire, offrant une esthétique rustique et intemporelle.

Avec des pavés individuels de 100 x 100 x 18 mm, ce parquet allie caractère et robustesse. Sa garantie à vie contre l'usure et le poinçonnement en fait un choix fiable et durable, idéal pour les intérieurs recherchant authenticité et élégance naturelle.

CARACTÉRISTIQUES

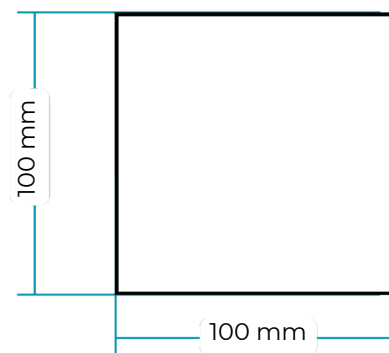

Épaisseur : 18 mm

- Essence :** *Chêne Européen massif*
- Aspect p80 :** *Standard, bords arrondis*
- Finition :** *Brut*, huilé***
- Installation :** *Pose collée en plein ou magnétique*

* Finition à réaliser sur site, après la pose. | ** Huilé usine, personnalisable selon notre nuancier de teintes essentielles. Voir le nuancier p78

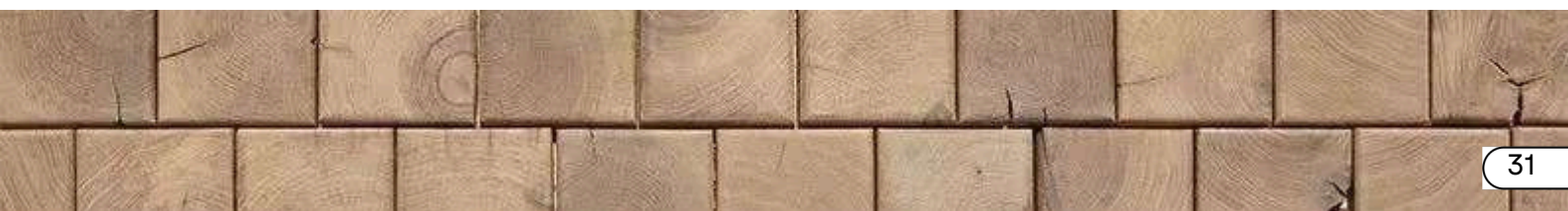

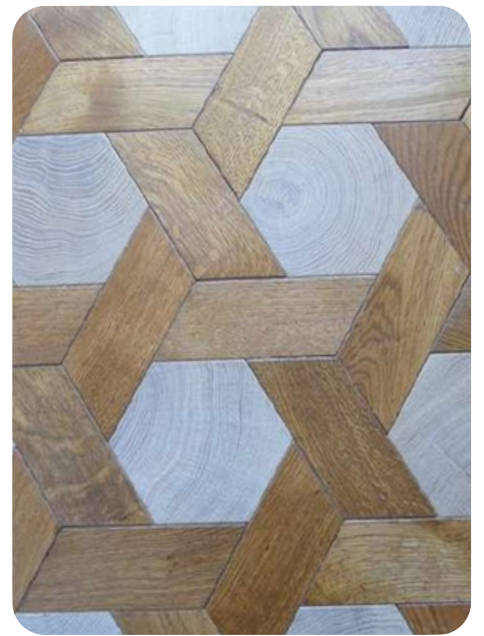
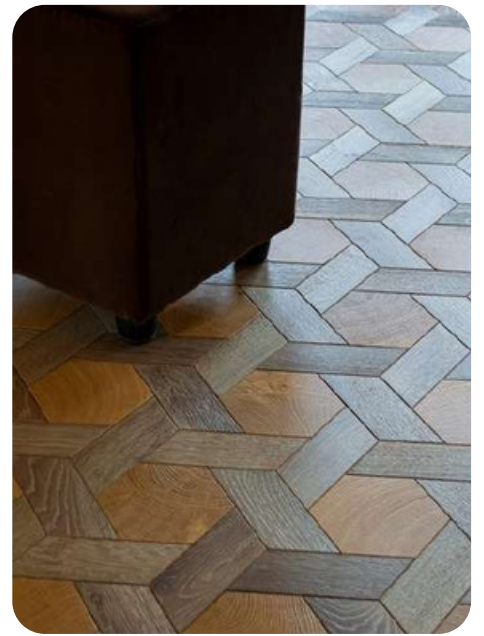

CANNAGE



Cannage

tarifs p69

Hommage à l'artducannage, cher à l'époque de Napoléon III, ce parquet conjugue l'élégance d'un savoir-faire traditionnel et la modernité d'un design raffiné.

Les hexagones en bois de bout, encadrés de délicates bordures en bois de fil, créent un subtil jeu de textures et de contrastes.

Ce sublime agencement convient aussi bien aux intérieurs classiques qu'aux décors contemporains audacieux, apportant caractère et distinction à chaque espace.

Essence : *Chêne Européen massif*

Aspect p80 : *Chanfreiné*

Finition : *Brut*, huilé***

Installation : *Pose collée en plein*

SCHÉMA DU MOTIF

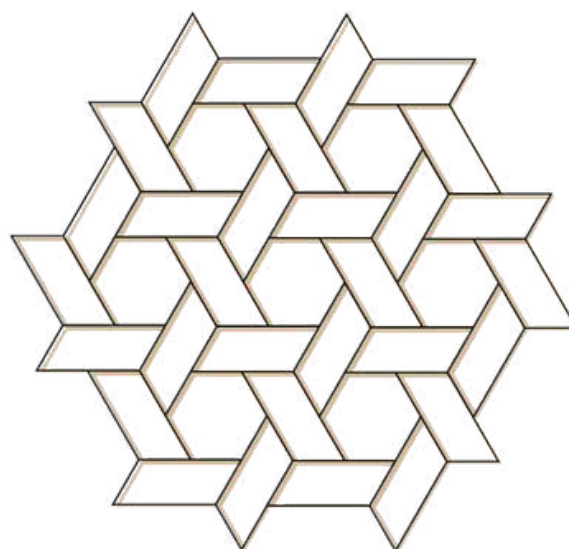

Épaisseur : 15 mm

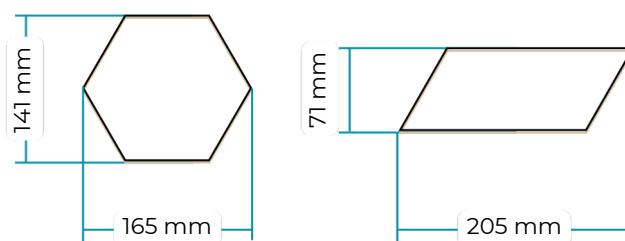

* Finition à réaliser sur site, après la pose. | ** Huilé usine, personnalisable selon notre nuancier de teintes essentielles. Voir le nuancier p78





RENAISSANCE



Renaissance

tarifs p69

Un chef-d'œuvre de bois de bout et de bois de fil. Personnalisez vos intérieurs avec le raffinement du motif Renaissance, une réinterprétation du prestigieux parquet Versailles. Conçu pour allier tradition et modernité, ce parquet d'exception conjugue précision artisanale et décors sophistiqué.

Composition unique : Chaque dalle est composée de 49 pavés en bois de bout (7 x 7 cm) entourés d'une frise en bois de fil de 7 cm, créant un contraste harmonieux. Chêne massif français : Essence noble par excellence, reconnue pour sa robustesse, son authenticité et sa longévité.

Les dalles s'assemblent et composent le dessin global.

Essence : *Chêne Européen sur contre-plaqué*

Aspect p80 : *Standard*

Finition : *Brut*, huilé***

Installation : *Pose collée en plein*

SCHÉMA DU MOTIF

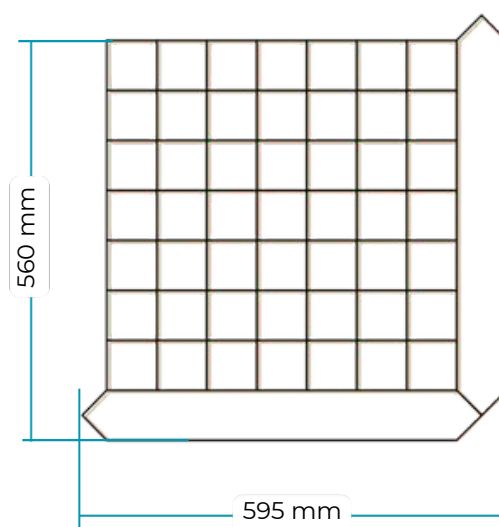

Épaisseur bois massif : 10 mm

Épaisseur contre-plaqué : 18 mm

* Finition à réaliser sur site, après la pose. | ** Huilé usine, personnalisable selon notre nuancier de **teintes essentielles**. Voir le nuancier p78





3D | MURAL



3D | Mural

tarifs p70

Transformez votre intérieur avec notre revêtement mural en bois de bout à effet 3D, où chaque pavé de différentes épaisseurs crée un relief saisissant. Ce design innovant utilise des blocs de bois de bout pour former une surface texturée qui joue avec la lumière et les ombres, ajoutant une dimension unique à vos murs.

Parfait pour les espaces résidentiels et commerciaux, ce revêtement mural offre une combinaison parfaite de naturel et de modernité, faisant de chaque mur une œuvre d'art vivante. Facile à installer, il apporte profondeur et dynamisme à votre décoration intérieure, créant un impact visuel remarquable.

Finition : Brut*, huilé**

Installation : Pose collée ou magnétique

SCHÉMA DES DALLES

Épaisseur : variable

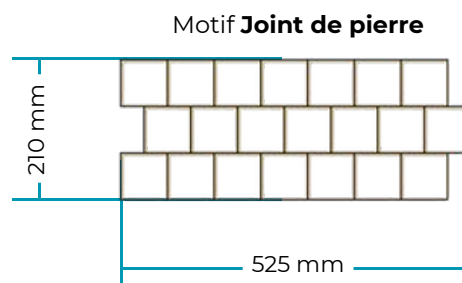

Pavés : 70 x 70 mm | épaisseur variable

Essences

Chêne

Merisier

Iroko

Douglas

Tigerwood

Movingui

* Finition à réaliser sur site, après la pose. | ** Huilé usine, personnalisable selon notre nuancier de teintes essentielles. Voir le nuancier p78





VELVET



Velvet Mural

tarifs p70

Le bois velours noir sur base de pin Radiata, issu de la technique japonaise de brûlage « Shou Sugi Ban ». Dalles de 21 blochets, produit uniquement pour une utilisation murale.

Ce brossage donne une apparence des plus douce et soyeuse.



SCHÉMA DES DALLES

Épaisseur : 11.5

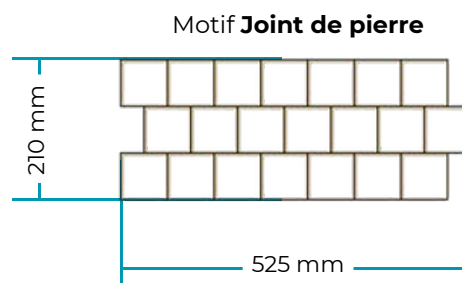

Pavés : 70 x 70 mm | épaisseur 10 mm



Collection Réemploi - 2025



TARANSAUD
X
DRAKKAR

UNE SYNERGIE ÉTHIQUE

De l'arbre au tonneau, de la tonnellerie au parquet

Taransaud, tonnellerie d'excellence, et **Drakkar**, expert dans l'artisanat de la manufacture du bois, s'unissent dans un dialogue harmonieux, respectueux de la nature.

Notre fondement : une synergie éthique. Animés par une même vision, nous plaçons le réemploi au cœur de notre démarche, en valorisant chaque fibre, chaque grain, sans superflu ni gaspillage. Chez **Taransaud**, cette exigence se traduit par une sélection méticuleuse des bois ; des fragments nobles, appelés "connexes", sont ainsi issus de pièces soigneusement écartées de la fabrication des barriques, offrant ainsi un nouveau gisement de matière première.

L'esprit "**Taransaud x Drakkar**" est guidé par cette volonté commune d'utiliser au mieux chaque qualité de bois présente au cœur des chênes centenaires, provenant de nos plus belles forêts françaises (Tronçais, Bertranges, Limousin...).

De cette alliance, est née une ligne de parquets unique, conçue à partir de cette matière première initialement destinée à la fabrication de barriques pour les plus grands crus. Issu d'un sciage sur quartier, rare en parqueterie, notre collection présente des fibres droites, une grande stabilité dimensionnelle, et une esthétique d'une pureté remarquable, avec des reflets soyeux ainsi qu'une faible variation de teinte.





Fine | Point de Hongrie

tarifs p71

Le parquet Fine en point de Hongrie, le plus beau du chêne Français, incarne la rencontre entre exigence esthétique et démarche environnementale. Conçu à partir de chêne français massif tranché sur quartier, il valorise les précieuses connexes de bois issues de la fabrication des barriques dans les ateliers de la tonnellerie Taransaud.

Revisiter le parquet traditionnel en créant un style inspiré mais différent : un point de Hongrie enrichi d'une finesse surprenante.

Pensé aussi bien pour les sols que pour les murs, ce parquet unique met en valeur chaque veinage et singularité du bois, dans le respect de la matière. Avec sa fabrication 100 % française et sa composition écoresponsable, Fine est bien plus qu'un parquet : c'est une œuvre de bois et d'histoire, conçue pour durer et inspirer.

SCHÉMA DU MOTIF

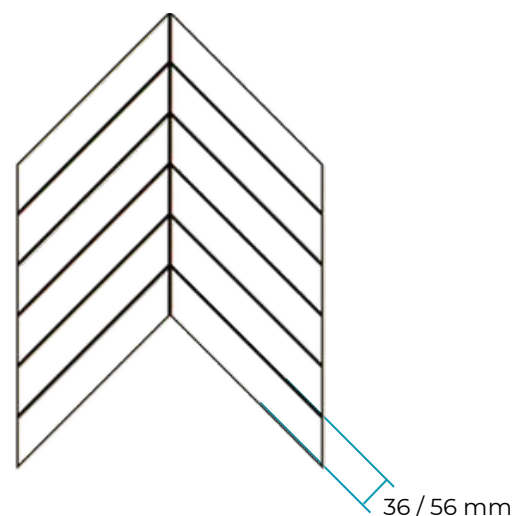

Essence : Chêne Français massif
Aspect : Avec ou sans chanfrein
Finition : Brut* ou huilé**
Installation : Pose collée en plein ou clouée

Largeurs : 36mm ou 56mm
Longueurs : 500mm
Épaisseur : 21mm
Angle : 45°

* Finition à réaliser sur site, après la pose. | ** Huilé usine, personnalisable selon notre nuancier de teintes essentielles. Voir le nuancier p78



Épure | Bâtons Rompus

tarifs p71

La collection Épure image une alliance parfaite entre tradition artisanale et engagement écologique. Fabriqué à partir de chêne français soigneusement sélectionné, ce parquet en bâtons rompus puise sa noblesse dans une matière première précieuse : les connexes de bois issues de la fabrication de barriques de prestige par la tonnellerie Taransaud.

Chaque lame est unique, porte en elle les traces d'un premier cycle de vie, et s'inscrit dans une démarche de réemploi vertueuse. Ce parquet s'adresse aux amateurs d'authenticité et de design qui souhaitent conjuguer esthétique et responsabilité.

Le bâton rompu méritait d'être remis au goût du jour avec un motif affiné, offrant une élégance nouvelle à ce dessin traditionnel. Épure crée une atmosphère chaleureuse, sobre et contemporaine. Les finitions (brut ou huilé) et les dimensions s'adaptent aux projets les plus exigeants, tout en valorisant le caractère vivant du bois.

SCHÉMA DU MOTIF

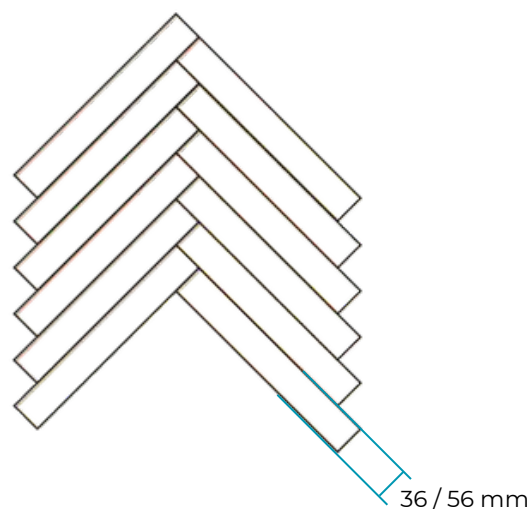

Essence : Chêne Français massif
Aspect : Avec ou sans chanfrein
Finition : Brut* ou huilé**
Installation : Pose collée en plein ou clouée

Largeurs : 36 mm ou 56 mm
Longueurs : 500 mm
Épaisseur : 21 mm

* Finition à réaliser sur site, après la pose. | ** Huilé usine, personnalisable selon notre nuancier de teintes essentielles. Voir le nuancier p78



Millésimè Largeurs

tarifs p72

SCHÉMA DU MOTIF

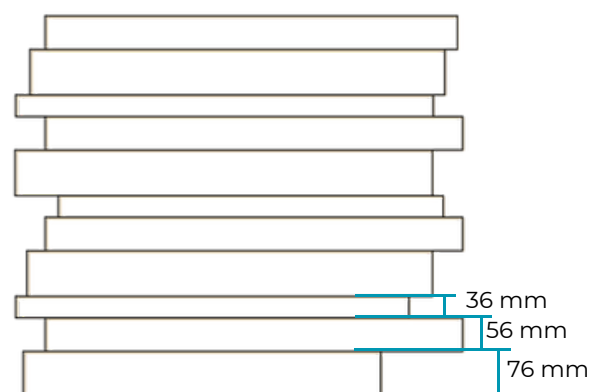

Le parquet Millésime tire son nom de ses origines : celles du chêne centenaire, d'abord destiné aux barriques des plus grands crus, puis réinventé dans une nouvelle vie pour sublimer vos intérieurs.

Issu des connexes soigneusement sélectionnées dans les ateliers de la tonnellerie Taransaud, Millésime associe la beauté brute du chêne français à une composition dynamique, grâce à ses lames droites disponibles en trois largeurs complémentaires. Cette variation subtile crée un rythme visuel naturel, pour un parquet à la fois vivant, chaleureux.

Millésime s'adapte à vos projets les plus exigeants. Qu'il habille un salon, une chambre ou même un mur décoratif, ce parquet est un choix d'esthète autant qu'un geste pour la planète, ancré dans une logique de réemploi et de transmission.

La mode des lames de parquet ultra larges a marqué des années 2010 jusqu'à nos jours ; il était judicieux de proposer une variante tout en subtilité.

Essence : Chêne Français massif
Aspect : Avec ou sans chanfrein
Finition : Brut* ou huilé**
Installation : Pose collée en plein ou clouée

Largeurs variable : 36 mm, 56 mm, 76 mm
Longueurs variable : 300 mm - 750 mm
Épaisseur : 21 mm
Assemblage : Rainures et languettes

* Finition à réaliser sur site, après la pose. | ** Huilé usine, personnalisable selon notre nuancier de teintes essentielles. Voir le nuancier p78



Chai Queue de billard

tarifs p72

SCHÉMA DU MOTIF

Le parquet Queue de billard puise son élégance dans l'art du motif depuis 1530. Composé de lames biseautées et assemblées à angles irréguliers, il évoque à la fois la tradition des parquets de prestige et une modernité graphique assumée.

Réalisé à partir des bois des plus belles forêts Françaises, cet ouvrage donne une seconde vie aux douelles provenant de la tonnellerie Taransaud. Un matériau d'exception, imprégné d'histoire et valorisé à travers un savoir-faire artisanal exigeant.

Chaque lame est taillée en bois de fil, révélant la richesse naturelle des veines du chêne. L'assemblage en queue de billard crée une dynamique visuelle déconcertante, qui capte la lumière et structure l'espace avec élégance.

Un parquet ancestral et complexe car asymétrique, mais désormais facilité grâce à la création d'un kit logique et numéroté, duplicable à la pose.

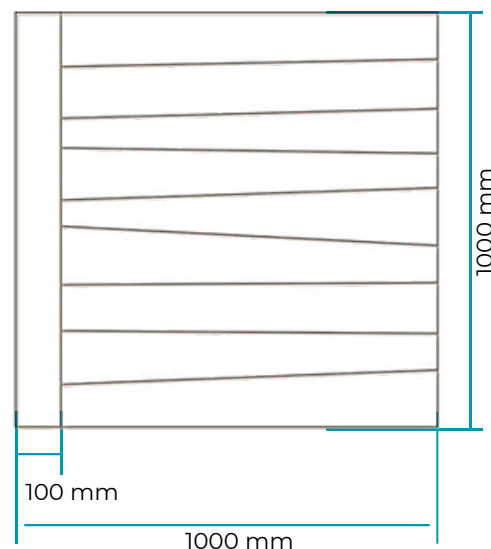

Essence : Chêne Français massif
Aspect : Avec ou sans chanfrein
Finition : Brut* ou huilé**
Installation : Pose collée en plein ou clouée

Module : Kit de 10 lames irrégulières
Dimensions : Kit complet = 1m²
Épaisseur : 21mm
Assemblage : Rainures et languettes

* Finition à réaliser sur site, après la pose. | ** Huilé usine, personnalisable selon notre nuancier de teintes essentielles. Voir le nuancier p78



Pavés du Cognaçais

tarifs p73 - 74

Le charme des pavés allongés en bois de bout.

A l'instar des Pavés de Paris®, ce parquet en chêne, issu des bois de la tonnellerie Taransaud, redonne vie à une matière noble grâce à ses pavés de 50 x 100 mm. Thermocollés sur une sous-couche recyclable, ils s'assemblent facilement grâce à un ingénieux système d'emboîtement façon puzzle. Leur résistance exceptionnelle à l'usure, à l'abrasion et au poinçonnement associe la chaleur du bois à la solidité de la pierre.

Ce modèle se décline en deux variantes de schéma : dalle en motif joint de pierre ou dalle en motif chevron, offrant ainsi des compositions élégantes et variées selon vos projets.

L'utilisation du bois de bout et son hyper-résistance pour les zones à trafic intense.

Essence :	Chêne Français massif
Aspect p80 :	Standard, vintage, chanfreiné, bouveté
Finition :	Brut* ou huilé**
Installation :	Pose collée en plots

* Finition à réaliser sur site, après la pose.

** Huilé usine, personnalisable selon notre nuancier de **teintes essentielles**.
Voir le nuancier p78

SCHÉMA DES DALLES

Motif **Joint de pierre**

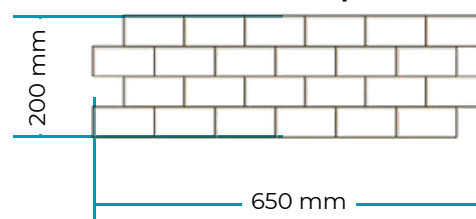

Motif **Chevron**

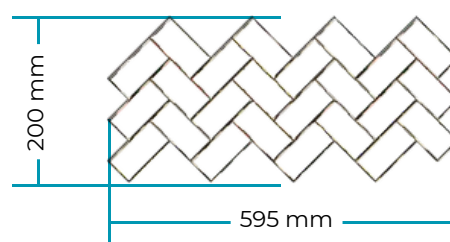

Dimensions

Pavés : 50 x 100 mm | épaisseur 12 mm

Dalle motif "Joint de pierre" :
200 x 650 mm | épaisseur : 13.5 mm

Dalle motif "Chevron" :
277 x 595 mm | épaisseur : 13.5 mm



Foudre Motif Penrose

tarifs p75

Inspiré des pavages non périodiques du mathématicien Roger Penrose, ce parquet en bois de fil, issu des connexes de la tonnellerie Taransaud, joue avec la lumière et les perspectives dans une composition géométrique inouïe.

Le fol agencement du dessin Penrose, composé cette fois en bois de fil, crée la surprise d'une complexité visuelle accrue.

SCHÉMA DU MOTIF

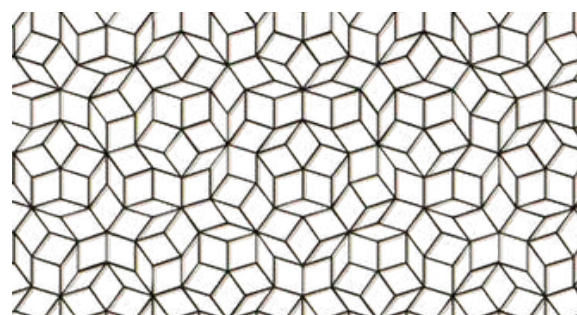

Épaisseur : 20mm

- Essence :** Chêne Français massif
Aspect p80 : Chanfreiné
Finition : Brut*, huilé**
Installation : Pose collée en plein

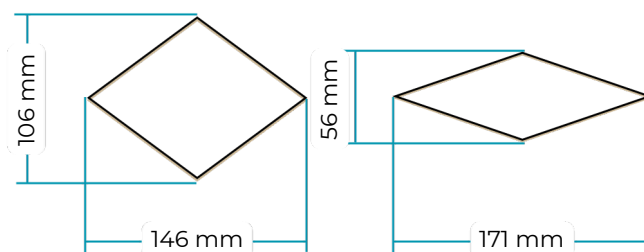

* Finition à réaliser sur site, après la pose. | ** Huilé usine, personnalisable selon notre nuancier de teintes essentielles. Voir le nuancier p78



Nature Brut Mural

tarifs p75

Écorce est un revêtement mural unique en son genre, conçu à partir des écorces de chêne issues des plus belles futaies Française. Habituellement destinées au rebut, ces écorces sont ici revalorisées dans une démarche à la fois esthétique et responsable.

Chaque mur revêtu d'Écorce expose un relief attractif : les aspérités naturelles, les fissures, les teintes chaudes et organiques donnent à l'espace une personnalité forte et une chaleur singulière.

Ce décor extrême s'adresse aux amateurs de design authentique, sensibles à la beauté de la matière brute et à l'histoire qu'elle raconte.

Entièrement réalisé en France, Écorce s'intègre aussi bien dans des projets d'aménagement résidentiel que dans des espaces professionnels ou commerciaux à la recherche d'un mur fort et engagé.

L'installation est simple, et peut être adaptée selon le rendu souhaité. Pour des besoins spécifiques, une version en panneau décoratif préassemblé peut être envisagée sur demande.

Un produit 100 % issu du réemploi, au service d'une décoration contemporaine, sensible et durable.

CARACTÉRISTIQUES LAMES

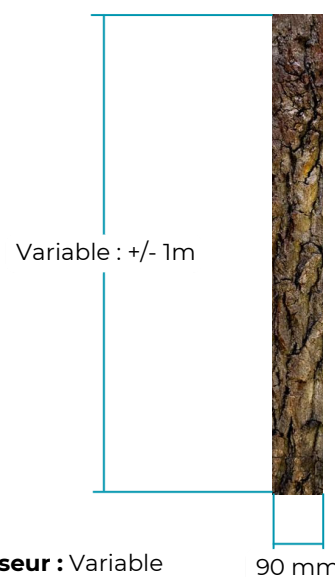

Épaisseur : Variable

90 mm

Essence : Chêne Français massif

Finition : Vernis stabilisant

Installation : Pose collée

AÉSOP, PARIS

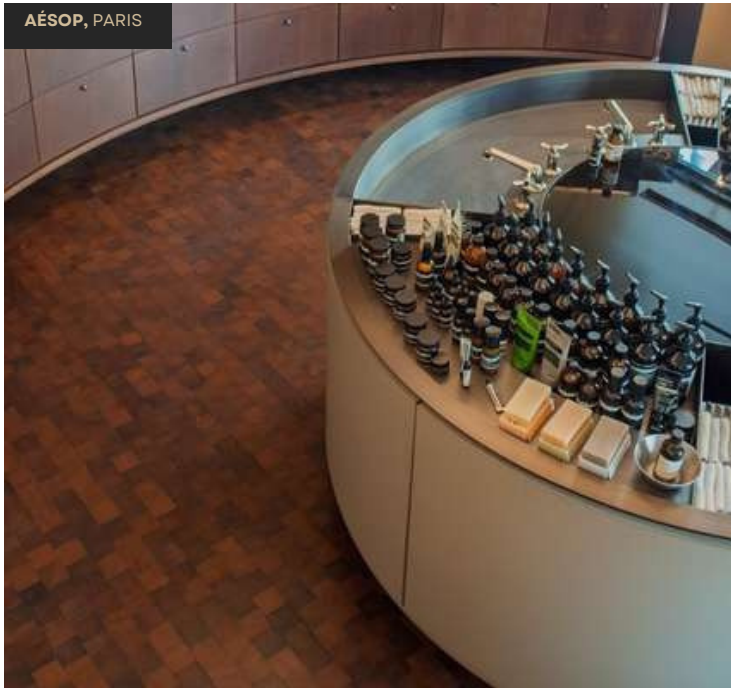

GOOGLE, SAN FRANCISCO



CHRYSLER MUSEUM OF ARTS, USA



QUELQUES RÉFÉRENCES

AÉROPORT DE PARIS

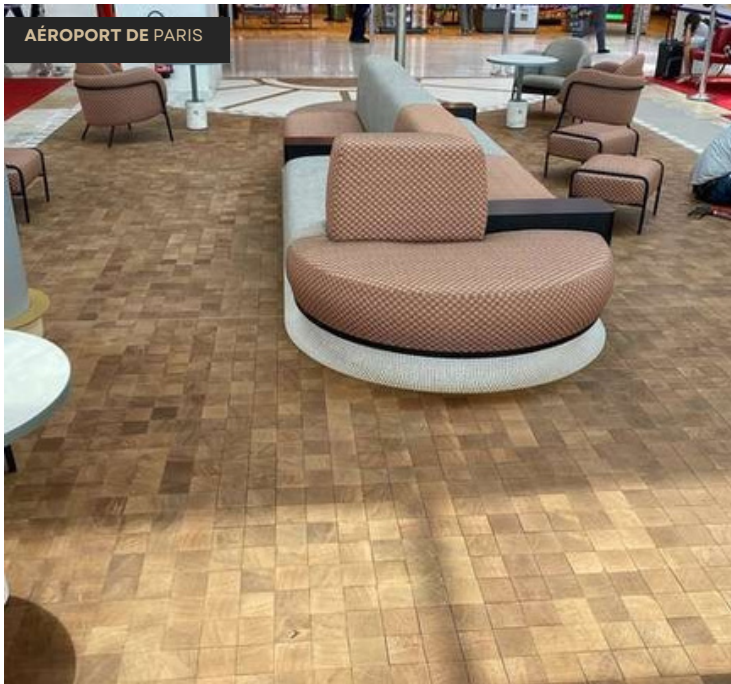

BIBLIOTHÈQUE NATIONALE D'ISRAËL, JÉRUSALEM

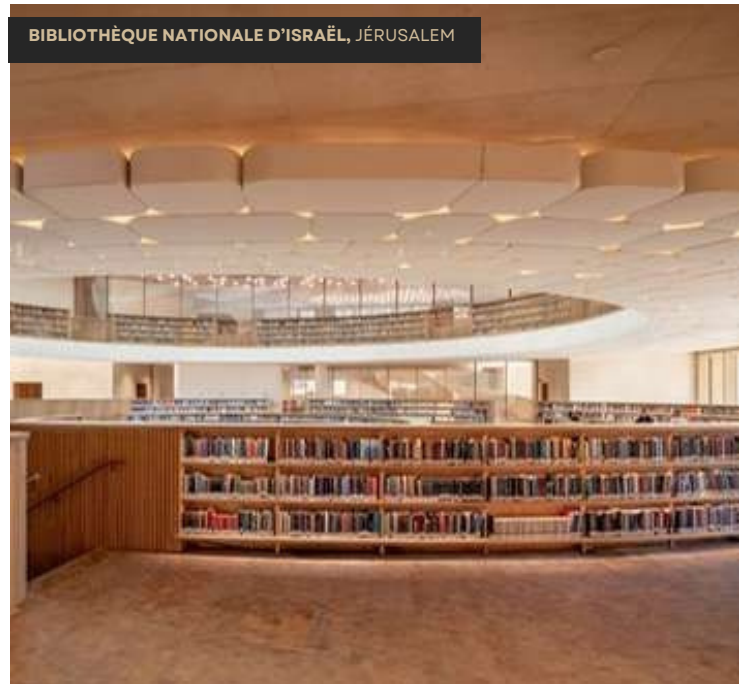



Bibliothèque Nationale
Jérusalem, ISRAËL

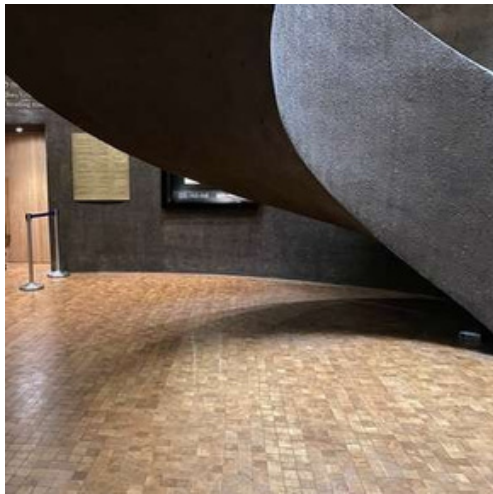



Boutique Aésop
Paris, **FRANCE**

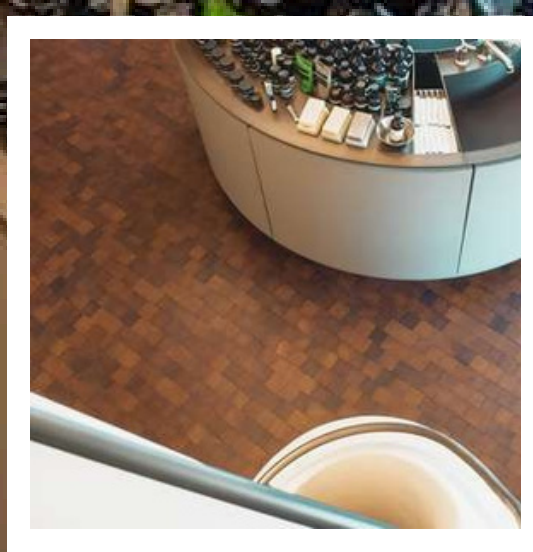
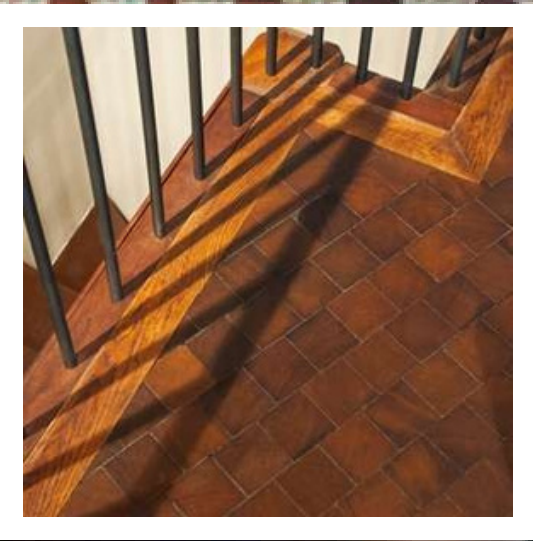

Siège Social de Google
San Francisco, USA

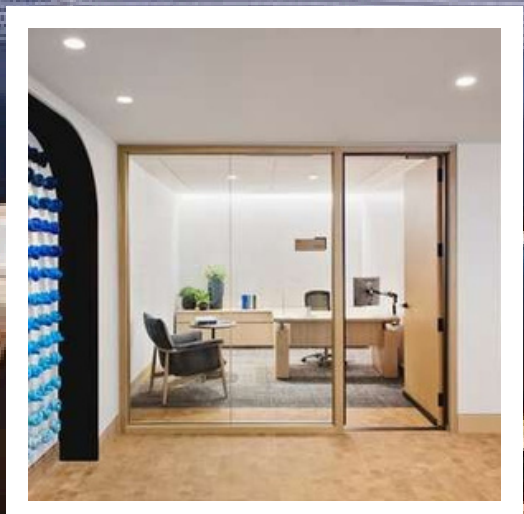
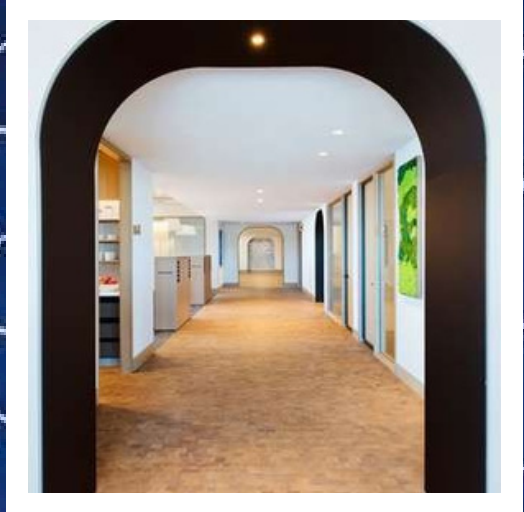

Aéroport Charles de Gaulle
Paris, FRANCE

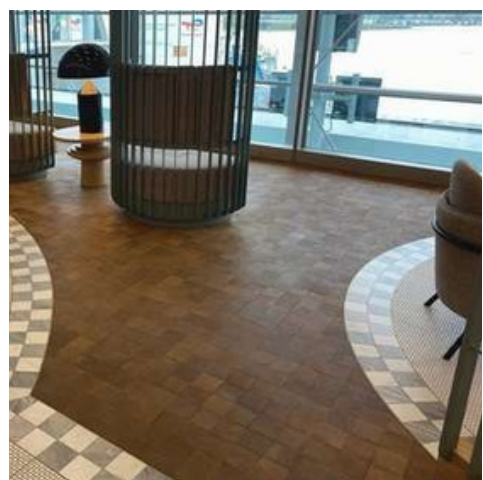

Chrysler Museum of Arts
Virginie, USA

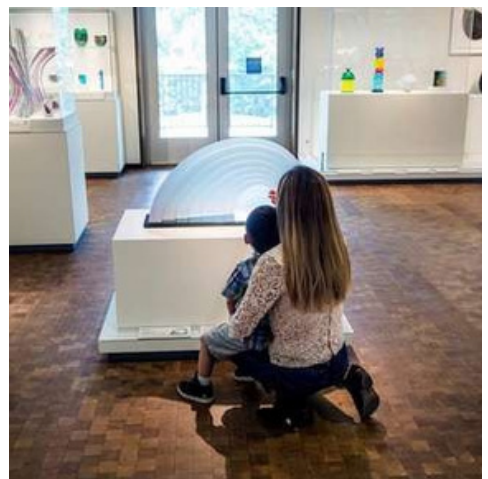

— ASPECTS & FINITIONS —

PERSONNALISEZ VOTRE PARQUET

ASPECT DU PARQUET(1)

Vintage : Bords Vieillis



Standard : Bords Droits



Chanfreiné : Bords Biseautés



Bouveté : Joints Ouverts



FINITION



Brut⁽²⁾



Huilé⁽³⁾



Fumé à cœur⁽⁴⁾

OPTION DE SURFACE(1)



Poncé : Lisse



Brossé : Relief

(1) : Déclinaisons sous réserve de disponibilité selon chaque produit, voir le détail sur la page du produit

(2) : Finition à réaliser sur site, après la pose

(3) : Huile personnalisable selon notre nuancier exclusif de teintes. **Voir le nuancier p81**

(4) : Finition huilée appliquée en atelier, dans la teinte présentée.

COULEURS DE FINITIONS

Choisissez parmi notre gamme d'huiles premium pour sublimer le bois et révéler toute la noblesse de son grain. Chaque teinte souligne les nuances naturelles du chêne, tout en apportant profondeur, élégance et caractère.

NOS TEINTES ESSENTIELLES



Invisible



Transparent

TEINTES LUMINEUSES



Vanille



Doré



Gris Clair



Blanc Cérusé

TEINTES PROFONDES



Gris Taupe



Chocolat

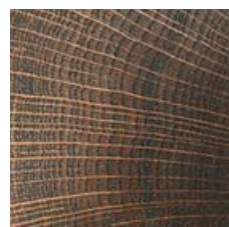

Noir



Ébène

TEINTES D'HÉRITAGE

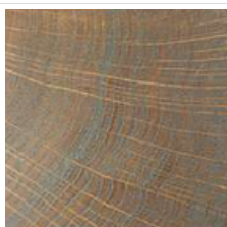

Béton

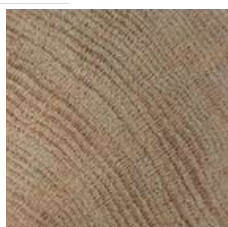

Gris Flamant



Noir Intense



Ciré Fumé

TEINTES DE CARACTÈRE



Désir

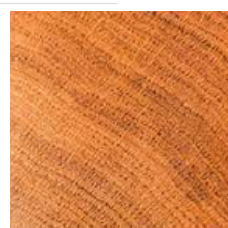

Bourbon

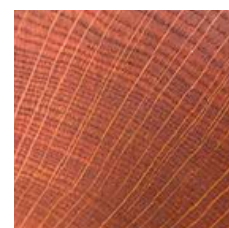

Acajou



Équilibre

COULEURS DE FINITIONS

TEINTES GIANT



Blanc



Invisible



Bourbon



Transparent



Ciré fumé



Chocolat



Noir

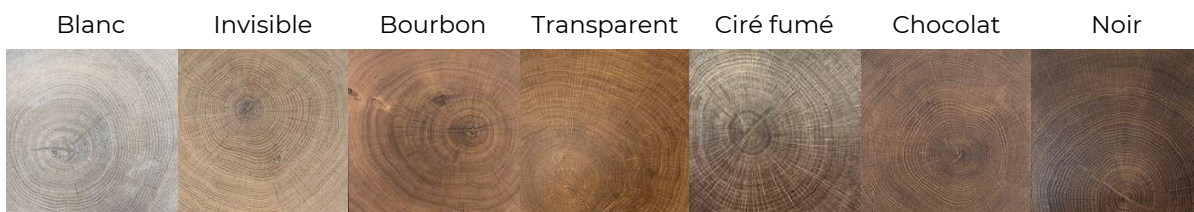

Blanc

Invisible

Bourbon

Transparent

Ciré fumé

Chocolat

Noir



PRISME

**UNE ÉVOCATION DES POSSIBILITÉS COLORISTIQUES POUR
RÉPONDRE AUX TENDANCES CRÉATIVES DES PROFESSIONNELS
DE LA DÉCORATION.**



S O M A D E C
MATÉRIAUX DE DÉCORATION

459, avenue Charles Alunni - 06390 CONTES

04 93 79 13 75

commercial@somadec.com

SOMADEC.COM